

FRESNEL SERENILED FL350



Source LED

Consommation : 350 Watts

Température de couleur : 3200K (IRC>92),
5600K (IRC>92)**

Tension alimentation : 100/240 Volts,

Angle d'ouverture : 12/80°

Indice de protection : IP 20

Niveau sonore : <24,3 dB (A)

Energie totale dissipée : 1074 BTU/h

Couleur : Noir ou blanche (option)

Poids : 10,5 kg

Pour la première fois, un Fresnel LED est plus petit que l'équivalent halogène. Grâce à sa technologie interne innovante, le Fresnel SERENILED FL350 est le premier projecteur qui produit autant de lumière qu'un Fresnel halogène 2 500W* de taille plus importante. Grâce à sa technologie unique, RVE est le premier constructeur à proposer aux théâtres, studios de télévisions et prestataires :

- ❖ Un concentré de puissance et d'efficacité LED avec une homogénéité parfaite sans point chaud
- ❖ Un incroyable angle d'ouverture de 80°
- ❖ L'ajustement de la fréquence permettant de réaliser des captations vidéo sans flicker.
- ❖ Une maintenance réduite au minimum pour une durée de vie maximum

Fonctions principales du Fresnel SERENILED FL350 :

- Sélection des courbes (LED-halo, user 1, square, linéaire)
- Choix de plusieurs températures de couleur (à définir à la commande)
- Sélection du mode de gradation 8 ou 16 bits
- Fonction strobe et choix de la fréquence de fonctionnement,
- Localement ou à distance par DMX
- Champs lumineux uniforme, une seule ombre projetée
- Lyre acier avec manette de blocage débrayable
- Porte accessoires frontal pour porte filtre et volet coupe flux
- Ajustement de l'angle d'ouverture par molette à vis sans fin



*mesures indicatives non contractuelles, **autre température de couleur sur demande

Données photométriques version 3200K :

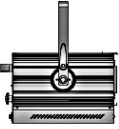
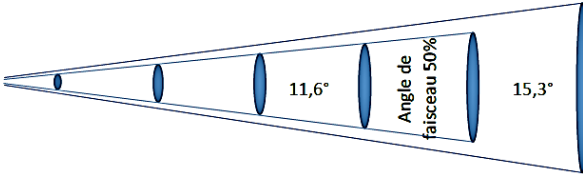
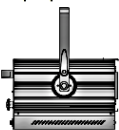
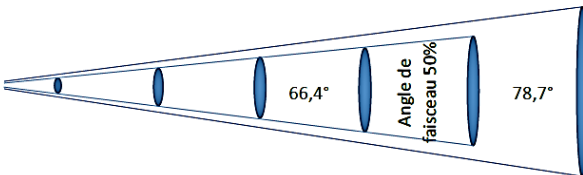
Specification LED	Puissance	Flux	Température de couleur			IRC (min)
CW503H5M3	327 W	34657 lm	5700K			90
Photométrie Sereniled Fresnel FL350						
Angle de faisceau: 12° à 66°						
Optique 12°						
						Intensité 124 000 cd
						IRC Ra 92
						Température 5 619K
Distance	3 m	5 m	7 m	10 m	12 m	15 m
Diamètre	0,79 m	1,32 m	1,85 m	2,64 m	3,16 m	3,95 m
Eclairement	13777 lux	4000 lux	2000 lux	1000 lux	640 lux	445 lux
Optique 66°						
						Intensité 23 850 cd
						IRC Ra 92
						Température 5595 K
Distance	3 m	5 m	7 m	10 m	12 m	15 m
Diamètre	4,9 m	8 m	11,3 m	16 m	19,44 m	24,3 m
Eclairement	2644 lux	952 lux	485 lux	238 lux	165 lux	105 lux

Dimensions (en mm) : Diamètre du trou de fixation sur la lyre : 10.5mm

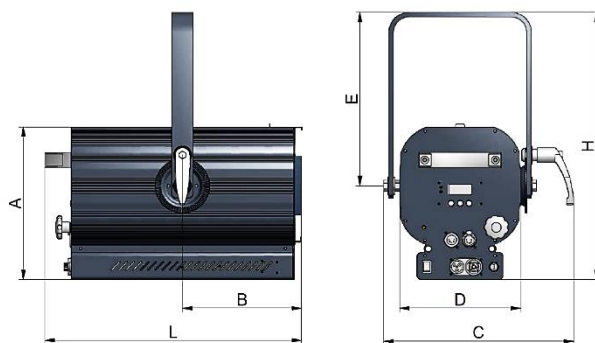

A	259
B	197
L	425
H	449
E	289
D	200
C	314

Options :

- Volet coupe flux 4 pôle rotatif
- Fiche montée sur câble
- Elingue
- Crochet
- Finition blanche

Informations complémentaires :

Le projecteur est livré avec un câble d'alimentation (3x1.5mm²) de longueur 2 mètres (fiche d'alimentation non fournie) avec connecteur PowerCON TRUE 1 (inclus), un porte filtre carton 185 x 185mm, une grille de sécurité

