

FRESNEL TWINLED DMX 100W



Projecteur LED

Consommation : 100 Watts

Température de couleur : 3200K (IRC>90), 5600K (IRC>90), autres sur demande

Tension alimentation : 100/240 Vca, 50/60 Hz

Angle d'ouverture : 14/82°

Indice de protection IP : 20

Niveau sonore : <25,4 dB (A)

Energie totale dissipée : 308 BTU/h

Couleur : Noir ou blanche (option)

Poids : 4,5 kg

D'un encombrement réduit à son strict minimum et développant une puissance incroyable, il est le premier Fresnel adapté aux petits lieux, désireux de passer à la LED.

Sa faible consommation de seulement 100 watts, vous permet de substantielles économies d'énergies. L'alimentation peut être liée en puissance sur une seule ligne 230Vac (nous consulter pour la quantité sur une même ligne).

Le FRESNEL TWINLED, dispose de fonctions avancées permettant de l'adapter à toutes les situations :

- ❖ Gradateur intégré,
- ❖ Mode de gradation 8 ou 16 bits,
- ❖ Lissage des courbes,
- ❖ Effet d'inertie de la LED activable ou non,
- ❖ Mode stroboscope,
- ❖ Choix de la fréquence de fonctionnement (pour la captation vidéo).

Fonctions principales du Fresnel TWINLED 100W :

- Selection des courbes (LED-halo, user 1, square, linéaire)
- Choix de la température de couleur (à définir à la demande)
- Sélection du mode de gradation 8 ou 16 bits
- Fonction strobe et choix de la fréquence de fonctionnement, localement ou à distance par DMX
- Champs lumineux uniforme
- Une seule ombre projetée
- Porte accessoires frontal pour porte filtre et volet coupe flux
- Ajustement de la fréquence : localement ou à distance par DMX
- Ajustement de l'angle d'ouverture par molette à vis sans fin.



*mesures indicative non contractuelles

Données photométriques version 3200K :

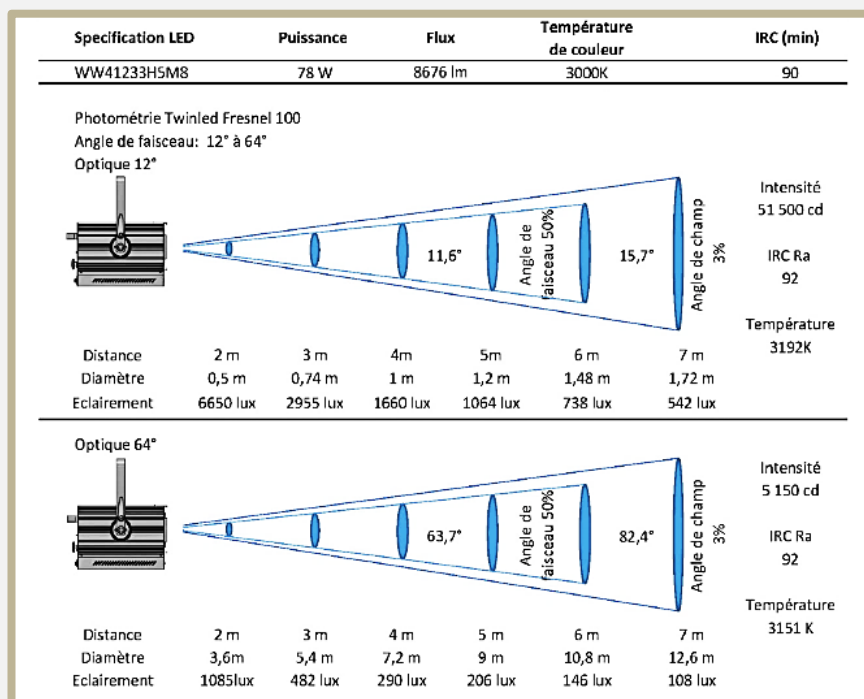

Diamètre du trou de fixation sur la lyre : 10.5mm

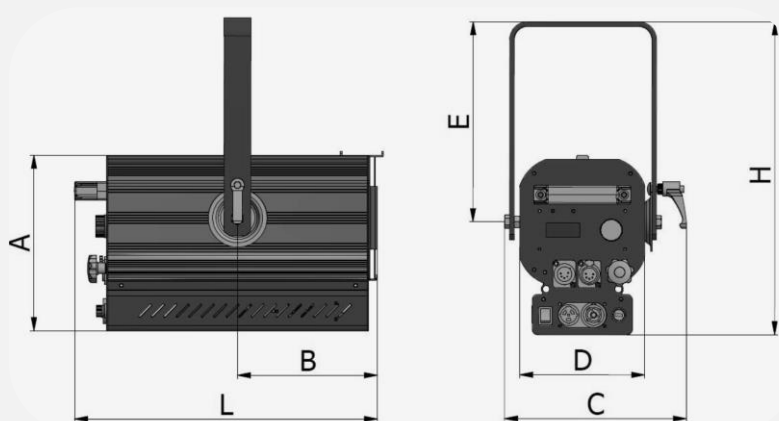

A	194mm
B	183mm
L	339mm
H	350mm
E	225mm
D	140mm
C	204mm

Informations complémentaires :

Le projecteur est livré avec un câble d'alimentation (3x1,5mm²) de longueur 2 mètres avec connecteur PowerCON TRUE 1 (inclus) à une extrémité et épanoui à l'autre extrémité, un porte filtre métal 136x136mm et une grille de sécurité.

Options :

- Finition blanche,
- Volet coupe flux 4 pâles rotatif,
- Fiche montée sur câble,
- Elingue,
- Crochet.